

MOTOPLASTIC, S.A.

Molí de la sal, 1 - 08403 Granollers (Barcelona) SPAIN

Tel. 34 93 849 06 33 - Fax 34 93 849 09 88

info@puig.tv - info@puigusa.com

www.puig.tv - www.puigusa.com

INSTRUCCIONES DE MONTAJE

Montar primero un lado del protector y después el otro, de lo contrario el motor se queda sin sujeción. Todos los tornillos reemplazados deben ser apretados según el par de apriete especificado en el manual de la motocicleta, si no se dispone de dicho dato puede usar un par de apriete de 54Nm para los tornillos M10 y de 22Nm para los tornillos M8. Se recomienda el empleo de un fijador medio (ej. Loctite) para asegurar la tornillería. Revisar el apriete de toda la tornillería después de los primeros 50 km.

INSTRUCTIONS TO ASSEMBLE

You should first mount one side of the engine guard then the other, otherwise the engine will be unsupported. All the screws replaced, should be tightened to the torque specified in the oem maintenance manual for your motorcycle. if no torque specifications are provided in the oem maintenance manual, may be used 54Nm for all M10 screws and 22Nm for the M8 screw.

Medium strength liquid thread-locker (i.e., "Loctite") should be used to secure all screws, bolts and nuts.

All screws, bolts and nuts should be checked after driving the first 50 km to ensure that all are tightened to the proper torque.

MONTAGEANLEITUNG

Montieren Sie die eine und dann die andere Seite des Sturzbügels. Ansonsten wird der Motorschutz nicht gewährleistet. Alle ersetzten Schrauben müssen gem. dem in der Bedienungsanleitung des Motorrads angegebenen Drehmoment angezogen werden. Falls die Daten zum Anzugsmoment nicht vorliegen, können die M10 Schrauben mit 54 Nm und die M8 Schrauben mit 22Nm angezogen werden.

Wir empfehlen die Verwendung von Schraubensicherung (z.B. Loctite) um die Verschraubung zu sichern. Überprüfen Sie die Schraubenverbindungen nach den ersten 50 km.

ID.	DESCRIPCIÓN	DESCRIPTION	BEZEICHNUNG	QTY.
1	Protector motor derecho	Protector right hand side	Sturzbügel linke seite	1
2	Protector motor izquierdo	Protector left hand side	Sturzbügel rechte seite	1
3	Tornillo Allen M10x120 DIN912 izquierdo	M10x120 DIN912 screw left	M10x120 DIN912 schrauben rechte	1
4	Tornillo Allen M8x35 DIN912 derecho	M8x35 DIN912 screw right	M8x35 DIN912 schrauben linke	1
5	Tornillo Allen M8x60 DIN912 izquierdo	M8x60 DIN912 screw left	M8x60 DIN912 schrauben rechte	1
6	Tornillo Allen M8x15 DIN912	M8x15 DIN912 screw	M8x15 DIN912 schrauben	2
7	Tornillo Allen M6x12 DIN912	M6x12 DIN912 screw	M6x12 DIN912 schrauben	1
8	Arandela plana M8 DIN125/A	M8 DIN125/A flat washer	M8 DIN 125/A unterlegscheibe	4
9	Arandela plana M6 DIN125/A	M6 DIN125/A flat washer	M6 DIN125/A unterlegscheibe	1
10	Tuerca con arandela M10 DIN6923	M10 DIN6923 nut	M10 DIN6923 mutter	2
11	Casquillo long. 14 lado derecho	Spile length 14 right side	Buchse länge 14 linke seite	1
12	Casquillo long. 43 lado izquierdo	Spile length 43 left side	Buchse länge 43 rechte seite	1
13	Casquillo long. 60 lado izquierdo	Spile length 60 left side	Buchse länge 60 rechte seite	1
14	Casquillo long. 35 lado derecho	Spile length 35 right side	Buchse länge 35 linke seite	1
15	Tornillo Allen M10x90 DIN912 derecho	M10x90 DIN912 screw right	M10x90 DIN912 schrauben linke	1
16	Arandela plana M10 DIN125/A	M10 DIN125/A flat washer	M10 DIN 125/A unterlegscheibe	2

PARA EL MONTAJE DE LOS PROTECTORES, SI USTED NO ES UN MECÁNICO, POR FAVOR CONTACTE CON UN TALLER ESPECIALIZADO. MOTOPLASTIC DECLINA TODA RESPONSABILIDAD POR LOS DAÑOS CAUSADOS POR UN INCORRECTO MONTAJE DEL PRODUCTO. EL MONTAJE DE LOS PROTECTORES DE MOTOR NO GARANTIZAN UNA PROTECCIÓN INTEGRAL EN CASO DE CAÍDAS. DESPUÉS DE UNA CAÍDA, EVALUAR LOS DESPERFECTOS SUFRIDOS POR LA DEFENSA. EN CASO DE DUDA CAMBIAR EL LATERAL DAÑADO. MOTOPLASTIC-PUIG DECLINA TODA RESPONSABILIDAD EN CASO DE DETERIORO DE LA MOTOCICLETA.

FOR TO ASSEMBLE THE CRASH PADS, IF YOU ARE NOT A TRAINED MECHANIC, PLEASE CONTACT A SPECIALIST. MOTOPLASTIC, S.A. TAKES NO RESPONSIBILITY FOR DAMAGES CAUSED BY IMPROPER INSTALLATION. THE USE OF CRASH PADS DO NOT GUARANTEE A FULL PROTECTION IN CASE OF ACCIDENT. AFTER A FALL, EVALUATE THE DAMAGE TAKEN ON THE CRASH BARS. IN CASE OF DOUBT CHANGE THE DAMAGED SIDE. MOTOPLASTIC-PUIG DECLINE ANY RESPONSIBILITY IN CASE OF MOTORCYCLE DAMAGE.

WENN SIE KEIN AUSGEBILDETER MECHANIKER SIND, WENDEN SIE SICH BITTE AN IHRE FACHWERKSTATT. MOTOPLASTIC, S.A. ÜBERNIMMT KEINE HAFTUNG FÜR SCHÄDEN, DIE DURCH EINE UNSACHGEMÄSSE MONTAGE DES STURZBÜGELS VERURSACHT WERDEN. HINWEIS: DIE BENUTZUNG VON STURZBÜGELS GARANTIERT KEINEN VOLLSTÄNDIGEN SCHUTZ BEI EVENTUELLEN UNFÄLLEN. NACH DER STURZ, PRÜFEN SIE DIE SCHADEN DES STURZBÜGEL. IM ZWEIFELSFALL TAUSCHEN SIE DIE BESCHÄDIGTE SEITE DES STURZBÜGEL.

PROTECTOR DE MOTOR PARA TRIUMPH TIGER 800-XC 11-13
CRASH PADS FOR TRIUMPH TIGER 800-XC 11-13
STURZBÜGEL FÜR TRIUMPH TIGER 800-XC 11-13

Ref.: 6385N

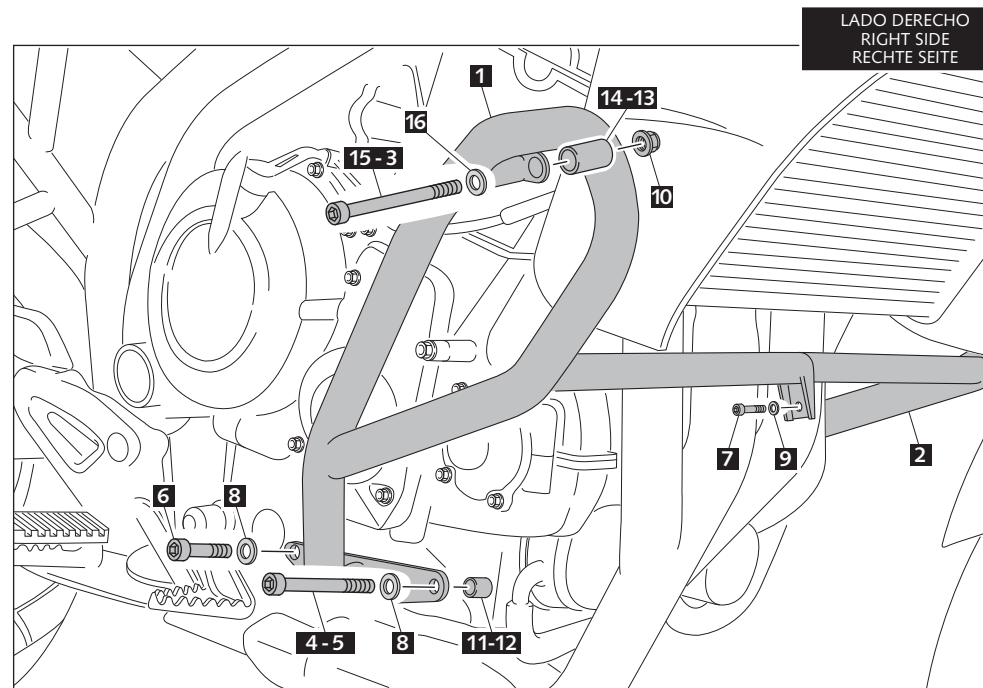

LADO DERECHO
RIGHT SIDE
RECHTE SEITE

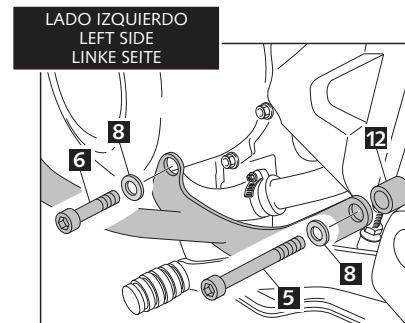

LADO IZQUIERDO
LEFT SIDE
LINKE SEITE